

DEUTSCH

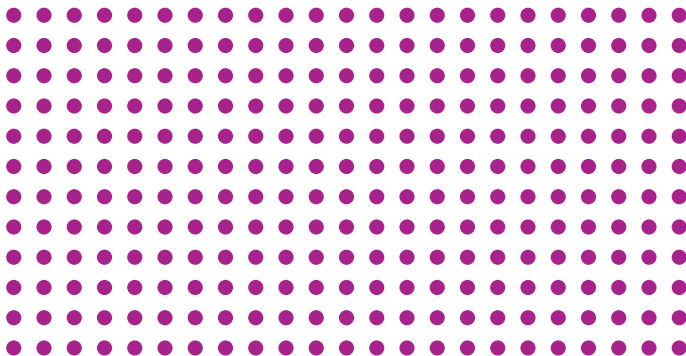

FREYA



Clint[®]

VIELEN DANK FÜR IHREN ERWERB VON FREYA - EINEM CLINT LAUTSPRECHER

Willkommen in der Welt von Clint Asgard Lautsprechern. Mit Eleganz und Einfachheit als wichtige Faktoren entworfen und entwickelt von dem dänischen Designer Phillip Bodum.

Unsere Asgard Lautsprecher sind alles Wireless Lautsprecher, die mit Wi-Fi oder Bluetooth-Technologie verwendet werden.

Genießen Sie die göttliche Sound-Performance aus unserem Asgard Sortiment. Wir hoffen Sie werden für viele Jahre begeistert sein.

Viel Spaß!
Brian Larsen
CEO, Clint Digital

Benutzerhandbuch Rev. 1.0.3 Für Clint FREYA - Modell: FR14B
*Wir übernehmen keine Haftung für Druckfehler. Technische Daten
können sich ohne vorherige Ankündigung ändern - Clint Digital 2014.*

BENUTZERHANDBUCH - INDEX

Wenn Sie lesen möchten über:

1. Was ist in der Box 6
2. Wie man FREYA einrichtet 7-8
3. FREYA verbinden 9
 - Bluetooth-Verbindung 9-10
 - Stereokopplung 11-12
4. Die Tasten auf FREYA 13-14
 - Lautstärke Hoch/Runter 15
 - Wiedergabe/Pause 15
 - Vor/Zurück 15
 - Reset (Zurücksetzen) 16
5. Beschreibung der LEDS 17-18

BENUTZERHANDBUCH - INDEX

Fortsetzung

6. Playback (Wiedergabe) 19-20
 - Bluetooth 19
 - AUX Eingang 19
7. Garantie & Wartungsspezifikationen 21
8. Sicherheitshinweise 22
9. Informationen zur Einhaltung gesetzlicher
Vorschriften 23-26
10. Energiespar Information 27-28



IN DER BOX

Welches Zubehör ist im Lieferumfang von FREYA enthalten?

- 1 x FREYA - kabellose Bluetooth-Lautsprecher nach dänischem Design
- 1 x AUX-Kabel damit Sie Ihre Musik über analoge Kabel hören können
- 1 x AC/DC-Netzteil, um den Akku aufzuladen und FREYA zu verwenden
- 1 x Benutzerhandbuch, damit Sie lernen wie der FREYA-Lautsprecher bedient wird

EINRICHTUNG

Die ersten Schritte mit Freya

Aufladen:

1. Schließen Sie das mitgelieferte Netzteil an einer Steckdose und dann an der Rückseite des FREYA an, um mit dem Aufladen zu beginnen.
2. Ein kleines LED-Licht auf der Rückseite leuchtet auf, um den Ladestatus anzugeben.

Hinweis: Ihr Gerät wird in ca. 3 Stunden vollständig aufgeladen sein, was wir vor dem ersten Gebrauch empfehlen. (Lebensdauer der Batterie variiert je nach Nutzung)

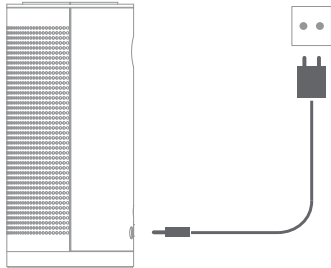

EINRICHTUNG

Die ersten Schritte mit Freya

Einschalten:

1. Drücken Sie die Taste „WIEDERGABE/PAUSE“ und FREYA wird eingeschaltet.
2. FREYA wird sagen: „Waiting for connection“
3. Vier weiße LEDs blinken zweimal, um anzuzeigen, dass FREYA startet und versucht, eine vorherige Verbindung herzustellen (falls vorhanden)

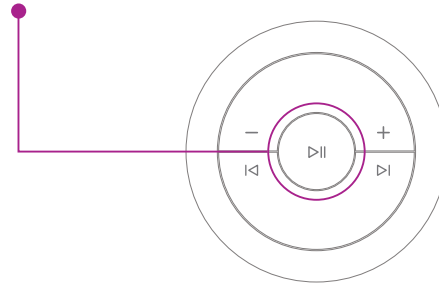

EINE VERBINDUNG ZU FREYA HERSTELLEN

So erstellen Sie eine Verbindung zu FREYA

Erste Schritte:

1. Starten Sie FREYA und er wird versuchen, die vorherige Verbindung (falls vorhanden) herzustellen, FREYA wird sagen „Waiting for connection“ und die vier weißen LEDs blinken zweimal.

Wenn die Verbindung erfolgreich ist wird FREYA sagen „Your device is now connected“ und die vier weiße LEDs blinken langsam. FREYA wird auch eine lilafarbene LED anzeigen als Hinweis darauf, dass er als einzelner eigenständiger Lautsprecher (mono) verbunden ist.

2. Wenn keine Verbindung hergestellt werden kann wird FREYA sagen: „Please reconnect your device“ und die vier weiße LEDs blinken zweimal auf als Hinweis, dass keine Verbindung vorhanden ist.

Nun haben Sie 2 Möglichkeiten:

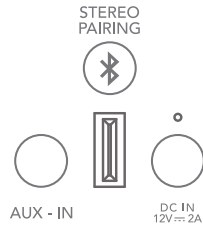

Rückseite von FREYA.

EINE VERBINDUNG ZU FREYA HERSTELLEN

So erstellen Sie eine Verbindung zu FREYA

A) Wenn Sie dies zum ersten Mal tun.

1. Drücken Sie und halten Sie die Tasten VOL- und VOL+ gleichzeitig für ca. 3 bis 4 Sekunden, um FREYA in den „Discovering mode“ (Erkennungsmodus) zu setzen.

2. Jetzt sollten Sie FREYA in der Liste der Bluetooth-Geräte sehen können.

3. Wählen Sie FREYA aus der Liste, um das Gerät mit FREYA zu koppeln. Wenn dies erfolgreich war wird FREYA sagen: „Your device is now connected“.

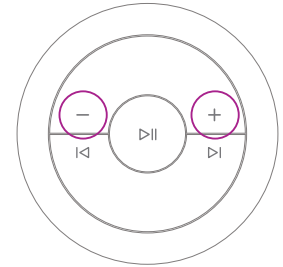

Halten Sie für 4 Sekunden gedrückt.

B) Wenn Sie bereits eine zuvor eine Verbindung hergestellt hatten:

1. Öffnen Sie die Bluetooth Einstellungen auf Ihrem Gerät (z. B. PC, iPhone, MAC) und suchen Sie Ihren FREYA Lautsprecher in der Liste.

2. Wählen Sie FREYA aus der Liste, um die Verbindung herzustellen. Wenn dies erfolgreich war wird FREYA sagen: „Your device is now connected“.

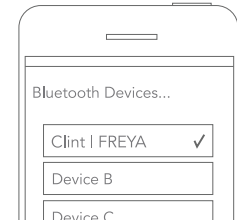

DIE KOPPLUNG VON ZWEI FREYAS

Wie man großartigen Stereoklang mit zwei FREYA Lautsprechern erhält

Wie man zwei FREYAs einrichtet:

1. Schalten Sie Ihre 2 FREYA Lautsprecher ein und stellen Sie sicher, dass keine anderen Geräte (z. B. PC, iPhone, Android Handy) mit einem von ihnen verbunden sind. Wählen Sie einen FREYA als die Nummer 1.
2. Auf der Rückseite Ihres FREYA Lautsprechers finden Sie eine Taste mit Namen „Stereo Pairing“.
Auf FREYA Nummer 1: Drücken und halten Sie die „Stereo Pairing“-Taste für 4 Sekunden gedrückt und dieser FREYA wird als linker Lautsprecher eingerichtet. (Blaue LED beginnt zu blinken).
3. Auf ihrem FREYA Nummer 2: Drücken Sie die „Stereo Pairing“-Taste einmal und dieser FREYA wird als Ihr rechter Lautsprecher eingerichtet. (Blaue LED beginnt zu blinken).

Hinweis: Dieser Stereokopplungsvorgang muss bei Lautsprecher Nummer 2 innerhalb von 2 Minuten eingeleitet werden. Ansonsten kehrt Lautsprecher Nummer 1 wieder in den Mono-Modus zurück.

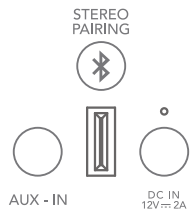

Rückseite von FREYA.

DIE KOPPLUNG VON ZWEI FREYAS

Wie man großartigen Stereoklang mit zwei FREYA Lautsprechern erhält

Fortsetzung:

4. Jetzt werden beiden FREYA Lautsprecher kurz miteinander kommunizieren und schon bald sagen: „Your Device is now connected“, um Ihnen zu sagen, dass die Stereokopplung in Ordnung ist. Sie werden nun bei beiden Lautsprechern eine blaue LED-Anzeige sehen als Hinweis, dass 2 FREYAs miteinander als Stereo verbunden sind.
5. Sie können nun Ihr Bluetooth Gerät mit dem FREYA Lautsprecher verbinden. Wählen Sie nun einen Ihrer Lautsprecher als „Master“ wie auf Seite 10 Methode **A** beschrieben.

Hinweis: Wenn Sie Ihre FREYA Lautsprecher als eigenständige Lautsprecher (Monolautsprecher) verwenden möchten, müssen Sie die Stereokopplung aufheben. Drücken Sie einfach einmal auf eine der „Stereo Pairing“-Tasten auf einem der FREYAs.

Hinweis 2: Wenn Sie die Stereokopplung dauerhaft entfernen möchten. Dann müssen Sie die Taste VOR und ZURÜCK gleichzeitig für 4 Sekunden gedrückt halten, um alle Kopplungsdaten aus dem Speicher zu löschen. FREYA geht nach diesem Prozess in den Standby-Modus.

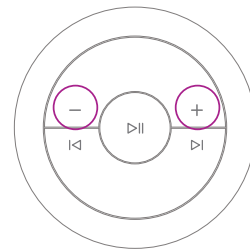

Halten Sie für 4 Sekunden gedrückt.

TASTEN AUF FREYA.

Dies sind die verschiedenen Tasten, die sich auf der Oberseite der FREYA befinden

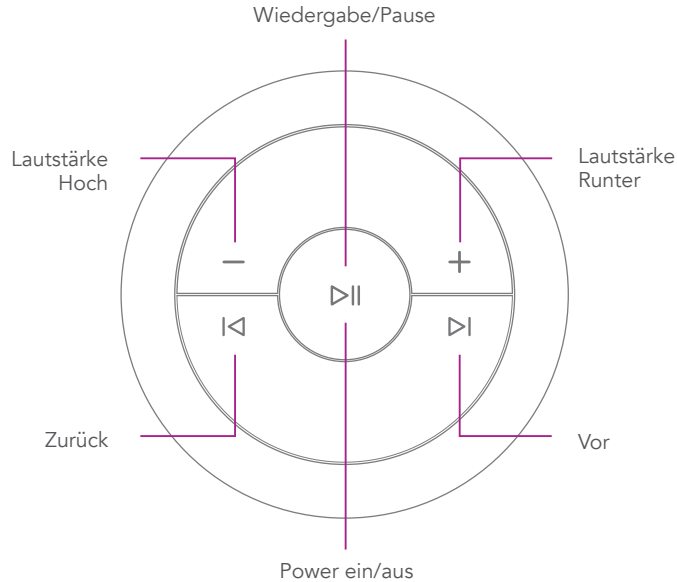

TASTEN AUF FREYA.

Dies sind die verschiedenen Tasten und Anschlüsse, die sich auf der Rückseite von FREYA befinden

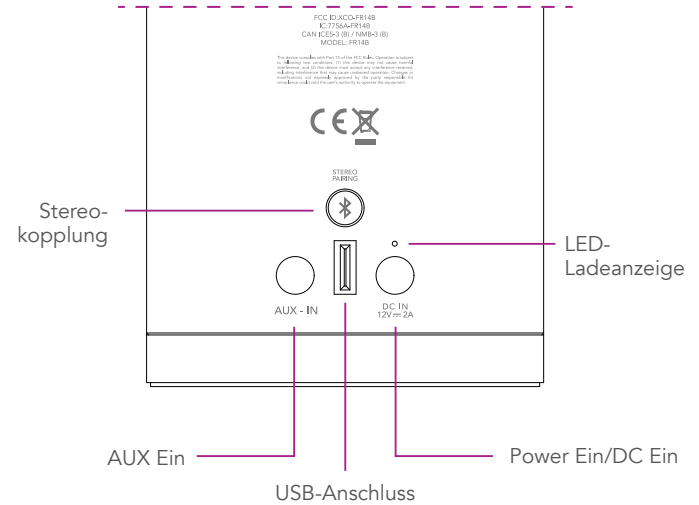

TASTEN AUF FREYA.

Ihre Funktionen

Power ein/aus:

1. Drücken Sie und halten Sie „▶||“ gedrückt zum Einschalten von FREYA.
2. Drücken und halten Sie „▶||“ gedrückt zum Ausschalten von FREYA.

Lautstärke Hoch/Runter:

1. Drücken Sie die Taste „+“ zum erhöhen der Lautstärke.
2. Drücken Sie die Taste „-“ zum vermindern der Lautstärke.

Wiedergabe/Pause:

1. Drücken Sie die Taste „▶||“, um die Musikwiedergabe zu unterbrechen.
2. Drücken Sie die Taste „▶||“, um die Musik wiederzugeben.

Nächstes/Vorheriges Lied:

1. Drücken Sie die Taste „▶|“, um das nächste Lied abzuspielen.
2. Drücken Sie die Taste „|◀“, um das vorherige Lied abzuspielen.

TASTEN AUF FREYA.

Ihre Funktionen

Zurücksetzen:

Wenn Sie während des Verbindungs- oder Kopplungsvorgangs Probleme mit Ihrem FREYA haben, können Sie versuchen, den Speicher von FREYA zurückzusetzen/zu löschen.

1. Drücken Sie und halten Sie die Tasten VOR und ZURÜCK gleichzeitig für ca. 4 Sekunden, und FREYA wechselt in den Standby-Modus.
2. Jetzt haben Sie alle gespeicherten Daten über gekoppelte Geräte gelöscht und können mit dem Einstellungsvorgang neu beginnen.

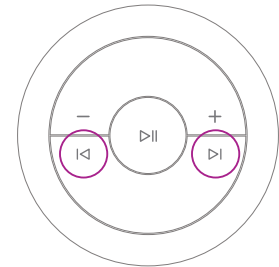

Halten Sie für 4
Sekunden gedrückt.

LED-ANZEIGE

FREYA hat die folgenden LED-Verhalten für Ihre Anzeige

- Power aus:
○ Wenn FREYA ausgeschaltet ist -
○ sind auch alle LED aus.

- Starten:
☀ Die vier weißen LEDs blinken
zweimal und FREYA versucht,
☀ eine frühere Verbindung
herzustellen.

- Schlummer-Modus/Keine
Wiedergabe (Stereo):
☀ Obere LED ist blau. Alle vier
☀ weißen LED blinken langsam.

- Schlummer-Modus/Keine
Wiedergabe (Mono):
☀ Obere LED ist Lila und die vier
☀ weißen LED blinken langsam.

- Stereowiedergabe:
● Die obere LED leuchtet
● permanent blau und die vier
● weißen LEDs sind ebenfalls AN.

- Monowiedergabe:
● Die obere LED leuchtet
● permanent lila und die vier
● weißen LEDs sind AN.

LED-ANZEIGE

FREYA hat die folgenden LED-Verhalten für Ihre Anzeige

- Aux-In-Wiedergabe:
● Die obere LED ist ausgeschaltet,
● während die weißen LEDs
● den Status der Bluetooth-
Verbindung anzeigen.
- Keine Verbindung vorhanden:
☀ Wenn FREYA keine Verbindung
☀ hat, blinken die 4 weißen LEDs
☀ 2 Mal.

Hintere Ladeanzeige:

- Grünes Dauerlicht, wenn der Akku voll
aufgeladen ist.
- Oranges Dauerlicht, wenn beim
Ladevorgang.
- ☀ Blinkendes orangefarbenes Licht für
geringe Akkuleistung.

WIEDERGABE AUF FREYA

Drahtlose/verkabelt

Bluetooth (Drahtlos):

Sie können Musik über Ihren FREYA oder Ihre FREYAs (Stereo) mit Hilfe der Bluetooth-Verbindung wiedergeben, die Sie eingerichtet haben (mit Hilfe der Anleitung auf Seiten 9 und 10).

Wählen Sie Einfach FREYA als Gerät zur Musikwiedergabe. (Weitere Informationen entnehmen Sie bitte dem Benutzerhandbuch Ihres Gerätes, wenn Sie mehr über die Musikwiedergabe über Bluetooth wissen müssen.).

Hinweis: Der FREYA Lautsprecher, der mit Ihrem iPhone, PC oder MAC etc. verbunden ist, fungiert als Master-Lautsprecher. Das bedeutet, dass Sie die Tasten auf diesem spezifischen FREYA zum Einstellen der Lautstärke etc. verwenden können.

AUX Line-In -Eingang (Kabel):

Sie können für die Musikwiedergabe auch das im Lieferumfang enthaltene 3,5 mm Line-in-Kabel verwenden. Auf diese Weise ist die Musikwiedergabe mit Geräten möglich, die über Kabel verbunden werden müssen.

1. Schließen Sie das im Lieferumfang enthaltene Kabel an dem AUX in-Anschluss an FREYA an.
2. Schließen Sie das andere Ende an den Line-out/Kopfhörer-Anschluss des Musikgerätes an.

Hinweis: Sie müssen sicherstellen, dass die Bluetooth-Wiedergabe gestoppt ist, bevor Sie AUX-In verwenden können. Bluetooth-Wiedergabe hat oberste Priorität.

WIEDERGABE AUF FREYA

Verkabelt

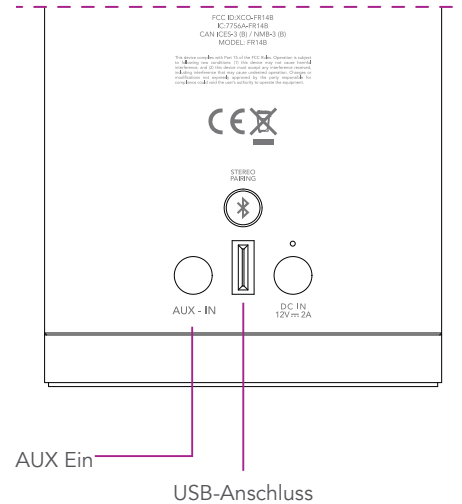

GARANTIE UND TECHNISCHE DATEN

Garantie:

Unser Clint FREYA Lautsprecher ist natürlich durch Garantie gedeckt, die aber von Land zu Land unterschiedlich sein kann. Bitte wenden Sie sich für weitere Informationen an Ihren örtlichen Händler oder schauen Sie auf die Clint Webseite.

FREYA Hauptspezifikationen:

- Drahtloser Bluetooth-Lautsprecher mit integriertem Akku für bis zu 6 Stunden Wiedergabe, je nach Verwendung.
- Gewicht: 1 Kg. Abmessungen: Höhe 210 mm x Durchmesser 100 mm.
- 7 Watt Verstärker mit DSP, um ein optimales Klangbild zu erzielen.
- Drahtlose Technologie unterstützt: Bluetooth (True Wireless).
- USB-Anschluss kann bis zu 5 V 2,4 A Ausgangsleistung handhaben.
- Öko-Sparfunktion - FREYA wird automatisch in den Standby-Modus gehen, wenn er für 20 Minuten nicht verwendet wurde.

SICHERHEITSHINWEISE

Für Ihre Sicherheit:

- Für Ihre und FREYAs Sicherheit verwenden Sie nur das Netzteil, das sich im Lieferumfang Ihres FREYA Lautsprecher befindet.
- Verwenden Sie FREYA nicht in feuchten, nebligen oder staubigen Bedingungen. Dies kann zu Schäden an FREYA und dem Erlöschen der Garantie führen.
- FREYA darf nicht bei starker direkter Sonneneinstrahlung verwendet werden. Schäden durch Sonnenlicht können zum Verlust der Garantie führen.
- Zur Vermeidung von Schäden an Ihrem FREYA Lautsprecher achten Sie immer darauf, FREYA auf einer flachen und stabilen Oberfläche aufzustellen.
- Versuchen Sie niemals FREYA zu öffnen oder zu reparieren. Bitte wenden Sie in Fällen eines Mangels, der möglicherweise eine Reparatur erforderlich macht, an autorisiertes Fachpersonal.
- Stellen Sie sicher, dass rund um FREYA ausreichend freier Platz ist, um eine ausreichende Belüftung zu gewährleisten. Alle elektronischen Geräte erzeugen Wärme und brauchen Kühlung/ Belüftung.
- FREYA hat einen eingebauten Li-Ion Akku. Bitte prüfen Sie sorgfältig die Regeln für die korrekte Handhabung und Entsorgung in Ihrem Land.
- Die Batterie darf keiner übermäßigen Wärme durch Sonneneinstrahlung, Feuer o. ä. ausgesetzt werden.

COMPLIANCE INFORMATION

The next few pages contains FCC and Canada compliance information for FREYA

This device complies with Part 15 of the FCC Rules. Its operation is subject to the following two conditions:

- (1) This device may not cause harmful interference, and
- (2) This device must accept any interference received, including interference that may cause undesired operation.

Cet appareil est conforme à la section 15 des réglementations de la FCC. Le fonctionnement de l'appareil est sujet aux deux conditions suivantes :

- (1) cet appareil ne doit pas provoquer d'interférences néfastes, et
- (2) cet appareil doit tolérer les interférences reçues, y compris celles qui risquent de provoquer un fonctionnement indésirable.

Note: This product has been tested and found to comply with the limits for a Class B digital device, pursuant to Part 15 of the FCC Rules. These limits are designed to provide reasonable protection against harmful interference in a residential installation. This product generates, uses, and can radiate radio frequency energy and, if not installed and used in accordance with the instructions, may cause harmful interference to radio communications. However, there is no guarantee that interference will not occur in a particular installation. If this product does cause harmful interference to radio or television reception, which can be determined by turning the equipment off and on, the user is encouraged to try to correct the interference by one or more of the following measures:

- Reorient or relocate the receiving antenna.
- Increase the separation between the equipment and receiver.

COMPLIANCE INFORMATION

The next few pages contains FCC and Canada compliance information for FREYA

- Connect the equipment into an outlet on a circuit different from that to which the receiver is connected.
- Consult the dealer or an experienced radio/TV technician for help.

Please take attention that changes or modification not expressly approved by the party responsible for compliance could void the user's authority to operate the equipment. This device complies with Industry Canada license-exempt RSS standard(s). Operation is subject to the following two conditions:

- (1) this device may not cause interference, and
- (2) this device must accept any interference, including interference that may cause undesired operation of the device.

Le présent appareil est conforme aux CNR d'Industrie Canada applicables aux appareils radioexempts de licence. L'exploitation est autorisée aux deux conditions suivantes :

- (1) l'appareil ne doit pas produire de brouillage, et
- (2) l'utilisateur de l'appareil doit accepter tout brouillage radioélectrique subi, même si le brouillage est susceptible d'en compromettre le fonctionnement.

COMPLIANCE INFORMATION

This equipment should be installed and operated with a minimum distance 20 cm between the radiator and your body.

Under Industry Canada regulations, this radio transmitter may only operate using an antenna of a type and maximum (or lesser) gain approved for the transmitter by Industry Canada. To reduce potential radio interference to other users, the antenna type and its gain should be so chosen that the equivalent isotropically radiated power (e.i.r.p.) is not more than that necessary for successful communication.

Conformément à la réglementation d'Industrie Canada, le présent émetteur radio peut fonctionner avec une antenne d'un type et d'un gain maximal (ou inférieur) approuvé pour l'émetteur par Industrie Canada. Dans le but de réduire les risques de brouillage radioélectrique à l'intention des autres utilisateurs, il faut choisir le type d'antenne et son gain de sorte que la puissance isotrope rayonnée équivalente (p.i.r.e.) ne dépasse pas l'intensité nécessaire à l'établissement d'une communication satisfaisante.



ENERGIESPAR INFORMATION

Beschreibung der automatischen
Energiesparfunktion

Ihre FREYA schaltet sich automatisch nach 10 Minuten Inaktivität (keine Musikwiedergabe) in den Netzwerk-Standby-Modus.

Nach 20 Minuten Inaktivität schaltet sich Ihre FREYA vollständig in den Standby-Modus.

- Stromverbrauch der FREYA im Netzwerk-Standby-Modus beträgt 0.79W
- Stromverbrauch der FREYA im vollständigen Standby-Modus beträgt 0.30W

Die Bluetooth-Funktion kann manuell deaktiviert werden.

1. Verbinden Sie das Line-In-Kabel von Ihrem Musikgerät mit dem AUX-In Ihrer FREYA und starten Sie die Musikwiedergabe.
2. Drücken und halten Sie die folgenden Tasten "weniger Lautstärke (-)", "Zurück" sowie "Weiter" gleichzeitig für 3-4 Sekunden nach unten um die Bluetooth-Funktion auszuschalten. Siehe Abbildung auf Seite 28.

Drücken Sie die "Play / Pause"-Taste um die Bluetooth-Funktion wieder zu aktivieren.

ENERGIESPAR INFORMATION

Beschreibung der automatischen
Energiesparfunktion

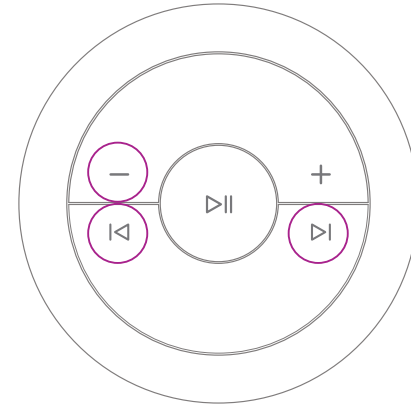

Gedrückt halten für
3-4 Sekunden

Noch einmal - Vielen Dank -
für den Erwerb von FREYA

Wir hoffen, dass Sie ein tolles
Musikerlebnis haben werden.

Ihr Clint Team

www.clintdigital.com | [#clintdigital](https://twitter.com/clintdigital)



Clint[®]